



T.C.

ONDOKUZ MAYIS ÜNİVERSİTESİ

LİSANSÜSTÜ EĞİTİM ENSTİTÜSÜ

TEZ YAZIM KILAVUZU

Samsun

2020

İÇİNDEKİLER

1. GİRİŞ	5
2. TEZİN BİÇİM VE GÖRÜNÜM ÖZELLİKLERİ	6
2.1. Kâğıt ve Baskı Özellikleri	6
2.2. Sayfa Düzeni	6
2.3. Sayfaların Numaralandırılması	6
2.4. Yazı Tarzı (Yazı Tipi ve Harf Büyüklüğü).....	7
2.5. Bölüm Başlıklarının Yazılışı	7
2.6. Satır Aralıkları, Paragraflar, Bloklar ve Metnin Bölümlenmesi	8
2.7. Görsel Nesnelerin Yerleştirilmesi (Şekiller ve Tablolar)	9
2.8. Dipnotlar	9
2.9. Kısaltmalar	10
2.10. Tezin Uzunluğu	10
3. TEZİN BÖLÜMLERİ.....	10
3.1. Dış Kapak	10
3.2. Bölümlerin Sırası ve İçeriği.....	11
3.2.1. Ön Kısım	11
3.2.1.1. İç Kapak Sayfası.....	11
3.2.1.2. Kabul ve Onay	11
3.2.1.3. Bilimsel Etiğe Uygunluk Beyanı	12
3.2.1.4. Türkçe Özet	12
3.2.1.5. Yabancı Dilde Özet	12
3.2.1.6. Ön Söz ve Teşekkür.....	13
3.2.1.7. İçindekiler.....	13
3.2.1.8. Simgeler ve Kısaltmalar	13
3.2.1.9. Şekiller Dizini.....	13
3.2.1.10. Tablolar Dizini.....	14
3.2.2. Metin Kısım	14
3.2.2.1. Giriş	14
3.2.2.2. Ana Bölümler ve Alt Başlıklar	14
3.2.2.3. Sonuç	15
3.2.3. Son Kısım.....	15
3.2.3.1. Kaynakça / Kaynaklar	15
3.2.3.2. Ekler	15
3.2.3.3. Etik Kurul Kararı.....	16
3.2.3.4. Öz Geçmiş	16
4. DİPNOT VERME VE KAYNAKLAR/KAYNAKÇA OLUŞTURMA	16
4.1. Metin İçi Kaynak Gösterme (APA Sistemi).....	18

4.1.1. Bir Kaynağa İlk Kez ve Sonra Yapılan Atıflar	18
4.1.2. Tek Yazarlı veya Editörlü Kitap	18
4.1.3. Aynı Yazarın Farklı Eserleri	19
4.1.4. Derleme Kitapta Bir Bölüm	19
4.1.5. İki Yazarlı veya Editörlü Kitap	20
4.1.6. Çok Yazarlı Kitaplar (Üç veya Daha Fazla Yazarlı)	20
4.1.7. Yazarı Belli Olmayan Kitaplar	20
4.1.8. Yazarı Kurum veya Kuruluş Olan Kitaplar	21
4.1.9. Çok Ciltli Kitaplar	21
4.1.10. Çeviri Kitaplar	21
4.1.11. Süreli Yayınlar	22
4.1.12. Kongre ve Sempozyum Bildirileri	22
4.1.13. Ansiklopedi Maddeleri	22
4.1.14. Yayımlanmamış Bilimsel Tezler	23
4.1.15. Gazete Makaleleri ve Haberleri	23
4.1.16. Kutsal Kitaplar	23
4.1.17. Elektronik Kaynaklar	23
4.1.18. Raporlar	24
4.1.19. Sesli ve Görüntülü Kaynaklar	24
4.1.20. Kişisel Görüşmeler ve Söyleşiler	24
4.1.21. Basım/Yayın Bilgisi Eksik Kaynaklar	24
4.1.22. Yazarı Belli Olmayan Kaynaklar	25
4.1.23. Diğer Kaynaklar	25
4.1.24. Matematiksel İfade ve Formüller	25
4.1.25. Şekiller ve Tablolar	26
Şekil ve Tabloların Numaralanması	27
Şekil ve Tablo Açıklamaları	27
4.2. Dipnotlu Kaynak Gösterme (Klasik Sistem)	31
4.2.1. Bir Kaynağa İlk Kez Yapılan Atıflar	31
4.2.2. Aynı Kaynağa İkinci Kez veya Daha Sonra Yapılan Atıflar	32
4.2.3. Tek Yazarlı veya Editörlü Kitap	32
4.2.4. İki Yazarlı/Editörlü Kitap	33
4.2.5. Çok Yazarlı Kitaplar (Üç ve Daha Fazla Yazarlı)	33
4.2.6. Derleme/Editörlü Kitapta Bir Bölüm	33
4.2.7. Aynı Yazarın Diğer Kitapları	34
4.2.8. Yazarı Belli Olmayan Kitaplar	34
4.2.9. Çok Ciltli Kitaplar	34
4.2.10. Çeviri Kitaplar	35
4.2.11. Süreli Yayınlar	35

4.2.12. Yazarsız Süreli Yayınlar	36
4.2.13. Kongre ve Sempozyum Bildirileri	36
4.2.14. Ansiklopedi Maddeleri	36
4.2.15. Yayımlanmamış Bilimsel Tezler.....	37
4.2.16. Arşiv Belgeleri, Zabıtlar ve Kanun Maddeleri.....	37
4.2.17. Gazete Makaleleri ve Haberleri.....	37
4.2.18. Kutsal Kitaplar ve Klasik Eserler	37
4.2.19. Elektronik Kaynaklar	38
4.2.20. Raporlar.....	39
4.2.21. Broşürler.....	39
4.2.22. Sesli ve Görüntülü Kaynaklar	39
4.2.23. Kişisel Görüşmeler ve Söyleşiler	39
EKLER	40
Ek 1. Dış Kapak	40
Ek 2. Cilt Sırtı	41
Ek 3. İç Kapak.....	42
Ek 4. Tez Kabul ve Onayı.....	43
Ek 5. Bilimsel Etiğe Uygunluk Beyanı	44
Ek 6. Türkçe Özet	46
Ek 7. Yabancı Dilde Özet.....	47
Ek 8. Öz Geçmiş	48

1. GİRİŞ

Ondokuz Mayıs Üniversitesi, lisansüstü programlarına devam eden öğrencilerin uluslararası ölçütlerde kabul gören bilimsel ilkelere uygun tez yazmalarını hedefler.

Lisansüstü Eğitim Enstitüsü'ne teslim edilecek yüksek lisans ve doktora tezlerinin, bilime özgün bir katkıda bulunması ve ilgili bilim dalının en yüksek standartlarına erişmiş olması gerekir. Hazırlanan bütün tezler araştırmaya dayalı, özgün konu ve düşünceler içeren, incelenen metinlerle, olgularla, durumlarla yakın ilgi kuran, tez yazarının ilgili teorilerde, eleştiri yöntemlerinde yetkin olduğunu gösteren ve tezin yazıldığı dilin kusursuz kullanıldığı bilimsel çalışmalar olmalıdır.

Lisansüstü tez, çalışmanın değerini ve onu hazırlayanın akademik yetkinliğini gösteren bir belgedir. Tezin bilimsel değeri, yalnızca üretilen bilginin niteliğine yani tezin içeriğine değil, tezin belirli biçim ve görünüm kurallarına uygunluğuna da bağlıdır. Bu kurallar aynı zamanda bir tezin hazırlanmasını kolaylaştıran tekniklerdir. Tez çalışmasının ilk adımı olması bakımından tez önerisinin de aynı akademik kurallara göre hazırlanması gerekir.

Tez çalışmasına başlamadan bu kılavuzun baştan sona dikkatle okunması gerekir. Bu kılavuzdaki kuralların uygulanması zorunludur. Öğrenci, burada belirtilen standartlara uymayan bir tezi yeniden düzenlemek (veya yazmak) zorunda kalabilir.

Türkçe yazılacak tezlerde, Türkçe yazım kuralları iyi bilinmeli, tutarlı ve doğru biçimde uygulanmalıdır. Türkçe tez yazımında Türk Dil Kurumu'nun yürürlükteki en son Yazım Kılavuzu esas alınmalıdır.

Uzun alıntılar, kapsamlı tablolar ve şekiller, metin aktarmaları, metin çevirileri, çeviri yazıları (transkripsiyon) gibi standart dışı biçim ve görünüm özelliklerinin uygulanmasını gerektiren tezlerde danışmanın önerisi ve Enstitünün onayıyla gereken biçim değişiklikleri yapılabilir.

Tezler hazırlanırken karşılaşılabilecek bütün sorular/sorunlar bu kılavuzda cevaplanmamış olabilir. Böyle bir durumla karşılaşıldığında danışmana başvurulmalıdır.

Yüksek lisans ve doktora programlarında sunulan seminer, tez çalışması ve dönem projelerinin yazımında bu kılavuzun tamamı ya da ilgili bölümleri kullanılır.

2. TEZİN BİÇİM VE GÖRÜNÜM ÖZELLİKLERİ

2.1. Kâğıt ve Baskı Özellikleri

Sağlamlık, kalıcılık ve temiz görünüş bakımından tezin tüm kopyaları en az 80 g/m² standardındaki iyi kalite A-4 kâğıda basılmalıdır. Baskıda sayfanın yalnızca bir yüzü kullanılmalıdır. Ancak 500 sayfayı aşan tezlerde kâğıdın her iki yüzü de kullanılabilir.

2.2. Sayfa Düzeni

Enstitünün resmi web sitesinde yayımlanan tez yazım şablonu kullanılmalıdır. Sayfanın sol kenarında (cilt tarafı) ciltleme işlemi için 4 cm genişliğinde boşluk bırakılmalıdır. Diğer üç kenarda 2.5 cm boşluk bırakılmalıdır. Belirtilen ölçülere uymayan genişlikler kabul edilmez. Kenar boşluklarına hiçbir şey yazılmamalıdır. Başlık, metin, Şekiller ve Tablolar belirtilen kenar boşlukları içinde kalmalıdır.

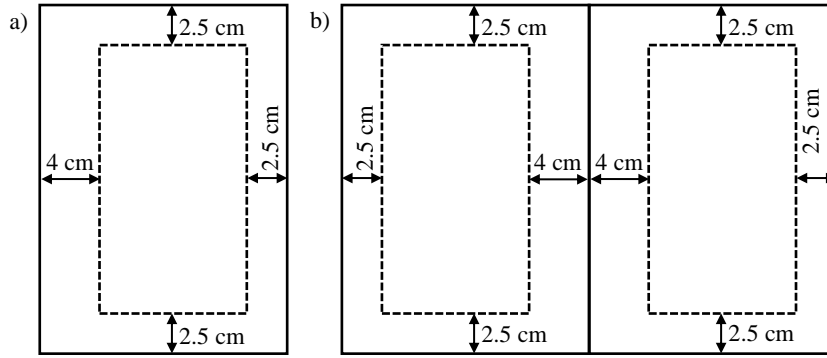

Şekil 2.1. Tez metninin kâğıt üzerindeki yerleşiminde (a) tek yüz (b) iki yüz kullanıldığında kenar boşlukları

2.3. Sayfaların Numaralandırılması

Tüm sayfa numaraları sayfanın altında ve ortalanmış olarak verilir. Sayfa numaralarında kullanılan font ve bunun boyutu metinde kullanılanla aynı olmalıdır. Numaralamada aşağıdaki plan uygulanmalıdır:

Ön Kısım: Esas metinden önce gelen sayfalar için Romen rakamları (i, ii, iii, iv...) kullanılır. **Numaralama “Özet” sayfasında iii ile başlar.**

Metin Kısmı ve Son Bölüm: Esas metin, çalışmanın ilk sayfasından 1 ile başlayarak tezin sonuna kadar Batı Arap rakamlarıyla (1, 2, 3, 4...) numaralanır. Bölüm başlıklarının bulunduğu sayfalarla tabloların ve şekillerin bulunduğu sayfalar dâhil olmak üzere numaralama, tez boyunca kesintisiz sürdürülür. Ana bölümlerin ilk sayfalarının rakamları gösterilmez.

2.4. Yazı Tarzı (Yazı Tipi ve Harf Büyüklüğü)

Yazı tarzına ait özellikler tez boyunca tutarlı olmalıdır. Tez, **Times New Roman** yazı tipiyle **12 punto** boyutunda yazılmalıdır. **Sadece bölüm başlıkları 14 punto, alt başlıklar metinle aynı büyüklükte, dipnotlar 10 punto** ile yazılmalıdır.

Şekil, tablo ve tablo açıklamaları ile dipnotlar ve eşitliklerin yazımında **tek satır aralığı** kullanılmalıdır. Özet, Abstract, İçindekiler, Simgeler ve Kısaltmalar Dizini, Şekiller Dizini, Tablolar Dizini, Kaynaklar ve Öz Geçmiş bölümleri de **tek satır aralığı** ile yazılmalıdır.

Bölüm başlıkları ve alt başlıklar **koyu (bold)** yazılmalıdır. Metin içinde özel vurgular için yalnızca çift tırnak kullanılmalı; koyu, tümü büyük harf, altı çizgili yazı gibi stillerden kaçınılmalıdır. Yabancı sözcüklerin veya çalışmanın gerekliliğine göre özgül ad ve terimlerin yazılışında ise yalnızca eğik harfler (*italik*) kullanılmalıdır. Türkçesi kullanılan bir sözcüğe açıklık getirmek için yabancı dildeki karşılığı da verilmek isteniyorsa bu karşılık parantez içinde yazılmalıdır.

Bitiş bildiren (nokta, virgül, noktalı virgül vd.) noktalama işaretlerinden sonra bir boşluk bırakılır; ancak parantez, kesme ve tırnak işaretleri içinde bilgi verilirken boşluk bırakılmaz.

Örneğin: Doğru (İnalçık, 2015)

Yanlış (İnalçık,2015)

Bu kılavuzda yer almayan özel kullanımlarda tutarlılık gözetilmelidir.

2.5. Bölüm Başlıklarının Yazılışı

Tezin her ana bölümü yeni bir sayfada başlar. Ana bölüm başlıkları, **BÜTÜN HARFLERİ BÜYÜK, koyu (bold)** ve iki yana dayalı olarak yazılmalıdır. Alt bölüm başlıkları ise **Sadece Baş Harfleri Büyük Olacak Şekilde, koyu** ve iki yana dayalı olarak yazılır.

Bölüm başlıkları ve alt başlıklardan **önce ve sonra 6 nk boşluk** bırakılır. Bölüm başlıkları ve alt başlıklarda da bütün paragraflar gibi **1 cm** ilk satır girintisi bulunmalıdır. (Ana bölüm başlıkları istenirse tüm tezde birliktelik olmak üzere ortalanabilir.)

Başlıkların yazılış ve tasnifinde ondalık ya da harfli sistem kullanılabilir. Her başlık numaraları nokta ile bitmelidir.

Ondalık Sistem Örneği

- 1. BİRİNCİ BÖLÜM
 - 1.1. Birinci Derece Alt Bölüm
 - 1.1.1. İkinci Derece
 - 1.1.1.1. Üçüncü Derece
 - 1.1.1.2. Üçüncü Derece
 - 1.1.2. İkinci Derece
 - 1.2. Birinci Derece Alt Bölüm
- 2. İKİNCİ BÖLÜM
 - 2.1. Birinci Derece Alt Bölüm

Harfli Sistem Örneği

- BİRİNCİ BÖLÜM
 - I. Birinci Derecede Alt Bölüm
 - A. İkinci Derece
 - 1. Üçüncü Derece
 - 2. Üçüncü Derece
 - a. Dördüncü Derece
 - b. Dördüncü Derece
 - B. İkinci Derece
 - II. Birinci Derece Alt Bölüm
- İKİNCİ BÖLÜM

2.6. Satır Aralıkları, Paragraflar, Bloklar ve Metnin Bölümlenmesi

Dipnotlar, blok alıntılar, tablo içleri, tablo üstü, formül yazımları ile şekil altı açıklamalar **tek satır aralığı** ile yazılır. Bunların haricinde tezin tamamı bir buçuk satır aralıklı yazılır.

Bütün metin iki yana yaslı olarak yazılmalıdır. **İlk paragraflar da dahil tüm paragraf başlarında 1 cm ilk satır girintisi bulunmalıdır.** Her paragraftan sonra **6 nk boşluk** bırakılmalıdır. Tezde paragraflar arasında fazladan satır boşluğu bırakılmaz.

Doğrudan aktarmalar, alıntının uzunluğuna göre tırnak işareti içinde ya da sıkıştırılmış paragraf (blok alıntı) şeklinde verilir. Dört satır veya daha kısa olan alıntılar tırnak işareti içinde ve paragraf içine yazılır. Dört satırdan uzun alıntılar blok paragraf şeklinde yazılır. Blok alıntılarda da paragraflarda olduğu gibi 6 nk boşluğu bırakılmalıdır. Blok alıntılar, paragraf başı olarak 0.5 cm bırakarak, tırnak işareti olmadan, tek satır aralığında, normal yazı karakteri ile 10 punto ve soldan 2 cm, sağdan 1 cm ek girinti yapılarak iki yana dayalı şekilde yazılır. Blok alıntı ile üstündeki ve altındaki paragraflar arasında 12 nk boşluk bırakılır.

Sayfanın altına rastlayan alt bölüm başlıklarından sonra, o başlığa ait en az iki satır aynı sayfada yer almalıdır. İki satırdan az olan durumlarda başlık diğer sayfaya aktarılmalıdır. Satır sonunda sözcükler kesme işaretiyle hecelere ayrılmamalıdır.

Tezin ana gövdesini oluşturan metin kısmı yazılırken bazen her bölüm başlığından veya bazı bölüm başlıklarından sonra, başlığın kapsamını veya ileri sürdüğü tezi, kısa ve öz biçimde anlatan sözler (epigraf) aktarılabilir. Bu durumda, aktarılan sözün sağa hizalanarak 10 punto ve italik yazılması, sözün altında sahibinin adının ve kaynağının belirtilmesi gerekir.

2.7. Görsel Nesnelerin Yerleştirilmesi (Şekiller ve Tablolar)

Boyu tam sayfa ve daha kısa olan görsel nesnelere (tablo, şekil, fotoğraf vb.), metin içerisine sayfa ortalanarak yerleştirilir. Bu durumda **metin ile görsel nesnelere arasında (açıklamalar dâhil) alt ve üstten 12 nk boşluk bırakılır**. Görsel nesnelerin açıklamaları (şekil ve tablo başlıkları) satırı ortalayacak biçimde yerleştirilir. Görsel nesnelere metnin sol ve sağ kenar hizasını aşmamalıdır.

Tam sayfadan daha büyük görsel nesnelere ise birbirini izleyen ayrı sayfalara yerleştirilir. Bu sayfalar o nesneden söz edilen metin yazısını izleyen sayfalarda yer almalıdır. Görsel nesnelere (Şekil ve Tablolar), tezin tamamında bölüm numarası sıralamasıyla ardışık numaralandırılmalıdır. Söz gelimi ikinci bölümdeki şekiller “Şekil 2.1.”, dördüncü bölümdeki şekiller “Şekil 4.1.” ile başlayarak yazılmalı, aynı şekilde o bölümler için tablolar ise “Tablo 2.1.” ve “Tablo 4.1.” ile başlayarak devam etmelidir.

Tablo başlığı, **tablo üstüne** “Tablo 1.1.”, şekle ve grafiğe ilişkin yazılar ise **şekil altına** “Şekil 1.1.” gibi devam eden numaralandırma ile yerleştirilir. **Şekillerin başlıkları, tablo içi ve tablo başlıkları tek satır aralıkla, 10 punto ile yazılır**.

Fotoğraflar **Şekil** kabul edilir. Fotoğraflar, tezin bütün nüshalarında orijinale yakın kalitede olmalıdır. Renkli fotoğrafların kopyası da renkli olmalı ve sayfaya yapıştırılarak değil, dijital hâliyle yerleştirilmelidir.

Şekillerde ve Tablolarda renk ile ilgili bir durumdan söz ediliyorsa (Kırmızı olan alanlar..... gibi) mutlaka renkli baskı kullanılmalıdır.

2.8. Dipnotlar

Dipnot numarası sözcüklere ya da noktalama işaretlerine bitişik olarak verilir. (Word programı bu işlevi otomatik olarak yerine getirmektedir.) Birden fazla not

numarası yan yana koyulmamalıdır. Dipnotlar, sayfanın sonunda, iki yana yaslı, **10 punto, tek satır aralıklı ve sıfır nk olarak yazılır**. Yazıda ana metinden farklı karakter ve stil değişikliği yapılmaz. Sayfa altındaki dipnot numaralarının belirgin olması için alt sol girintinin örnek dipnotta olduğu gibi 0.25 cm içeride olması gerekir.¹

2.9. Kısaltmalar

Kısaltmalar, dipnotlarda, “Kaynaklar”da ve parantez içindeki ifadelerde kullanılır. Normal cümlelerde özel ad ve ölçü birimleri kısaltmaları dışında kısaltma kullanılmamalıdır. Yaygın bir tutum olarak çoğunlukla “yüzyıl”, “örnek”, “örneğin” gibi sözcükler ile “ve benzeri”, “ve saire” gibi söz öbeklerinin cümle içinde kısaltmalarına (yy., ör., vb., vs.) yer verildiği görülür. Bu tutum, cümlenin akıcılığını bozduğu gibi kısaltırken farklı harfler veya noktalama işaretlerinin kullanılması karışık bir görünüm ortaya koyar. Zaten kısa olan bu tür ifadeler cümle içinde açıkça yazılmalıdır. Kısaltmaların ve bunlara gelen eklerin yazılışında Türk Dil Kurumu tarafından hazırlanan güncel Yazım Kılavuzu’ndaki kurallar dikkate alınmalıdır.

2.10. Tezin Uzunluğu

Yüksek lisans tezleri birkaç makale, doktora tezleri ise kitap olarak yayımlanabilecek kapsam ve nitelikte olmalıdır.

3. TEZİN BÖLÜMLERİ

Tez tesliminde gerekli dış kapak **Ek 1**’de belirtildiği gibi hazırlanmalıdır. Tez, açıklayıcı bilgiler veren **Ön Kısım**, **Metin Kısım** ve **Son Kısım** olmak üzere üç bölümden oluşur.

3.1. Dış Kapak

Kapak ile ilgili bilgiler Ek 1’deki ve Enstitü web sitesinde yayımlanan şablondaki gibi düzenlenir. Tez başlığı çok uzun ya da çok kısa olmamalı, başlığın tezin içeriğini özlü şekilde ifade etmesine özen gösterilmelidir (bk. “Tez Önerisi Hazırlama Kılavuzu’nda “Tezin Başlığı”). Savunma sınavından sonra teslim edilen ciltli tezlerde sırt yazısı olmalıdır. Sırt yazısı olmayan ciltli tezler kabul edilmez (bk. Ek 2). Kapak cildinde yüksek lisans tezleri için Üniversitemiz kurumsal logosunda kullanılan lavicert; doktora tezleri için aynı logodaki bordo renk kullanılmalı; kapak

¹ Dipnotlar, sayfanın sonunda, iki yana yaslı, 10 punto, tek satır aralıklı ve sıfır nk olarak yazılır. Yazıda ana metinden farklı karakter ve stil değişikliği yapılmaz. Sayfa altındaki dipnot numaralarının belirgin olması için alt sol girintinin 1-9 numaralı dipnotlar için burada olduğu gibi 0.25 cm içeride olması gerekir (10-99 numaralı dipnotlar için söz konusu değer 0.35 cm, 100-999 numaralı dipnotlar için 0.45 cm olabilir).

yazıları ve logonun baskısı gümüş renkli olmalıdır.

3.2. Bölümlerin Sırası ve İçeriği

Tezin dış kapağının içine yerleştirilecek sayfa ve bölümlerinin sırası aşağıda verilmiştir.

Bazı sayfa ve bölümler zorunlu değildir. Zorunlu olanlar yıldız (*) ile işaretlenmiştir:

- (1) Boş sayfa*
- (2) İç kapak*
- (3) Kabul ve Onay*
- (4) Bilimsel Etiğe Uygunluk Beyanı*
- (5) Türkçe Özet*
- (6) Yabancı Dilde Özet*
- (7) Ön Söz ve Teşekkür
- (8) İçindekiler*
- (9) Simgeler ve Kısaltmalar
- (10) Şekiller Dizini
- (11) Tablolar Dizini
- (12) Giriş*
- (13) Ana Bölümler*
- (14) Sonuç*
- (15) Kaynaklar*
- (16) Ek(ler)
- (17) Etik Kurulu Kararı*
- (18) Öz Geçmiş*
- (19) Boş sayfa*

3.2.1. Ön Kısım

Tezin metin bölümünden önce, tezle ilgili açıklayıcı bilgileri içeren ön kısımda yer alan sayfalar aşağıdaki kurallara göre hazırlanmalıdır, bu kurallar şablon dosyasına da girilmiştir.

Boş sayfa, tez ciltlenirken dış kapaktan sonra, iç kapaktan önce yer alan numarasız sayfadır. Tezin en sonuna, dış arka kapaktan önceye de numarasız olarak eklenir.

3.2.1.1. İç Kapak Sayfası

Bu sayfa, dış kapak kompozisyonunda düzenlenerek boş sayfadan hemen sonra konur. Tez bir kuruluş tarafından desteklenmişse kuruluşla ilgili açıklama, il-yıl bilgisinden önce yer alır (Ek 3).

3.2.1.2. Kabul ve Onay

Tez savunma sınavı jürisi tarafından tezin kabulünü ve enstitü müdürünün

onayını gösteren sayfadır (Ek 4). Bu sayfa elektronik ortamda teslim edilen tez nüshasına taranarak eklenmelidir.

3.2.1.3. Bilimsel Etiğe Uygunluk Beyanı

Çalışmanın bilimsel etik kurallarına uygun olarak hazırlandığını beyan ve taahhüt eden metni içeren sayfadır (Ek 5).

3.2.1.4. Türkçe Özet

Bu sayfada tezin yaklaşık 250-300 sözcükten ibaret Türkçe özetine yer verilir. Başlık olarak ÖZET sözcüğü kullanılır. “Özet” bölümünde tezin konusu, kapsamı, ele alınan sorunun niteliği kısaca belirtildikten sonra tezin sonuçları özetlenir. Bu bölümde, tezin konusuna göre tezde irdelenen önemli yazar ve metinlerin adları ile önemli tarihler ihmal edilmemelidir. **Tezin amaçlarını ve sonuçlarını içermeyen özetler kabul edilmez.**

Özette, ilgisiz ayrıntılardan kaçınılmalı, yalnızca tez konusunun özünü oluşturan araştırma problemi (ne), bu problemin hangi amaçla seçildiği (niçin), izlenen yöntem ya da yöntemler (nasıl), bulgular ve sonuçlar anlatılmalıdır. Birçok araştırmacı, teze ulaşmadan önce, onlara sunulan bu özete ulaşacaktır. Dolayısıyla, özete hazırlanmasına yeterli zaman ayrılmalı, tezin dışı açılan bu penceresine özel önem verilmelidir.

Özete bir kaynağa veya dizine alınacağı düşünülerek bu sayfada tez başlığı, tezi hazırlayanın adı ve soyadı, üniversite ve enstitü adları, tezin sunulduğu ana bilim/ana sanat dalı, programın türü (yüksek lisans veya doktora), yılı, danışmanın unvanı, adı ve soyadı belirtilmelidir. Özete altında, sola hizalanmış biçimde “Anahtar Sözcükler:” başlığının devamında 3-5 anahtar sözcüğe yer verilir. Anahtar sözcükler özel ad değilse küçük harfle yazılır.

Tezlerin başlıkları ve özet sayfaları YÖK Dokümantasyon Merkezi tarafından Tez Veri Tabanı'nın taranabilir alanlarına yüklendiğinden bu gibi metin alanlarında tablo, şekil, grafik, formül, simge, alt veya üst simge biçimi yazım (*subscript*, *superscript*), Yunan harfleri ve benzeri standart olmayan simge veya karakterler kullanılmamalıdır (Ek 6).

3.2.1.5. Yabancı Dilde Özet

Türkçe özete İngilizce (ABSTRACT), Almanca (ZUSAMMENFASSUNG), Fransızca (RESUME) gibi yaşayan Batı dillerinden birine çevirisini kapsayan metindir. Metnin altında 3-5 anahtar sözcüğe (Keywords, Stichwörter, Mots clés) yer

verilir. Türkçe ve yabancı dildeki özetler içerik olarak birbirine denk düşmeli, anahtar sözcükler aynı sırayı izlemelidir. Türkçe özet gibi yabancı dildeki özet de özenle hazırlanmalı, yabancı dili iyi bilen bir uzmana kontrol ettirilmelidir. Burada, tezin yabancı dildeki adı, özet başlığı olarak verilir (Ek 7).

3.2.1.6. Ön Söz ve Teşekkür

Bu bölüm zorunlu değildir. Öğrenci, arzu ederse, çalışma konusunun kişisel boyutu, bu çalışmanın kendisi için ifade ettiği anlam ve çalışma süreci hakkında söylemek istediklerini bu bölümde dile getirebilir. Bu bölümde kullanılan yazım dili bilimsel yazım ilkelerine uygun olmalıdır. Tez çalışmasının bir kurum ya da kuruluş tarafından desteklenmesi durumunda bu bölümde ilgili kurum veya kuruluşa proje kodu belirtilerek teşekkür edilir.

3.2.1.7. İçindekiler

Tez metninin bölümleri ve alt bölümleri, metin içerisinde düzenledikleri sırada alt alta yazılarak ve karşılıklarına buldukları sayfa numaraları konularak hazırlanır. Bu sayfanın düzenlenmesinde rakamla numaralandırma sistemi kullanılır (bk. “Bölüm Başlıklarının Yazılışı”). Tezin bu kısmında bütün bölüm ve alt bölümlerin başlıkları listelenmelidir. **İçindekiler kısmında tüm başlıklar 11 punto ile yazılmalı, sadece Başlık 1’ler (ana bölüm başlıkları) bold (koyu) olmalıdır.** Bu uyum son okuma aşamasında yeniden gözden geçirilmelidir. Her başlığın ve alt başlığın karşısında bir sayfa numarası bulunmalıdır. Listenin maddeleri sol kenara, sayfa numaraları ise sağ kenara hizalanmalıdır. Madde başlıkları ile sayfa numaraları arasında ardışık noktalar yer almalıdır. Noktaların sözcüklere ve sayfa numaralarına bitişik olmaması sağlanmalıdır. Kullanılan yazma programının otomatik *içindekiler tablosu oluşturma* özelliğinden de yararlanılabilir.

3.2.1.8. Simgeler ve Kısaltmalar

Bu sayfa, tez yazarının çalışmasının gerekliliğinden dolayı yaptığı kısaltmaların veya kullandığı simgelerin listesini ve açıklamalarını içerir. İki birden listeleniyorsa “Simgeler ve Kısaltmalar” başlığı kullanılır. Dile yerleşmiş (Türk Dil Kurumu’nun “Kısaltmalar Dizini”nde yer alan) ya da kaynak gösterme ve künye yazımında kullanılan kısaltmalar listelenmez.

3.2.1.9. Şekiller Dizini

Tezde şekil, fotoğraf ve benzeri öğeler “Şekil” olarak adlandırılır. Bunların tam listesi bu bölümde verilir. Başlıkların, sayfa numaralarının biçimi “İçindekiler”

sayfasıyla aynı olmalıdır.

Dizin bir sayfadan uzun ise ikinci ve diğer sayfalara başlık yazılmamalıdır. Her bir şekil yazısı arasında bir satır boşluk (12 nk) bırakılarak ve 10 punto kullanılarak da yazılabilir.

3.2.1.10. Tablolar Dizini

Tezde kullanılan çizelge türü gösterimler “Tablo” olarak ifade edilir. Bunların listesi bu kısımda verilir. Dizin bir sayfadan uzun ise ikinci ve diğer sayfalara başlık yazılmamalıdır. Her bir Tablo yazısı arasında bir satır boşluk (12 nk) bırakılarak ve 10 punto kullanılarak da yazılabilir.

3.2.2. Metin Kısmı

Tezin metin kısmı tezin gövdesini oluşturur ve giriş, ana bölümler ve sonuç olmak üzere üç bölüme ayrılır.

3.2.2.1. Giriş

Tezin “Giriş” bölümünde tezin konusu, gerekçesi, amacı, araştırma probleminin niteliği, kuramsal çerçevesi, yöntemi sunulmalı, temel kaynaklara ilişkin bir değerlendirme yapılmalıdır.

Giriş metninin sonunda tezin sonraki bölümleri hakkında bilgi verilmeli, bu bölümlerin içeriği, gerekli başlıklar anılarak açık ifadelerle anlatılmalıdır.

Tezin kuramsal temelleri ve kaynak değerlendirmesi tercihe bağlı olarak Ana Bölümler ve Alt Başlıklar altında da ele alınabilir.

3.2.2.2. Ana Bölümler ve Alt Başlıklar

Metin uygun sayıda ana bölüm ve alt bölümlere ayrılmalıdır.

Kuramsal Temeller ve/veya Kaynak Özetleri

Tez çalışması ile ilgili kuramsal temeller açıklanmak isteniyorsa bu bölümde verilmelidir. Kaynak değerlendirmesi ise üzerinde çalışılan konu ile ilgili olarak daha önce yapılmış olan çalışmaların kısa özetler hâlinde tanıtıldığı bölümdür. Bu bölümde aynı konudaki kaynaklara tarih sırasına göre değinilmelidir.

Materyal ve Yöntem

Materyal, üzerinde çalışılan ya da çalışmada kullanılan objedir. Materyalin özellikleri, kullanılma şekli ve benzeri bilgiler bu bölümde yer almalıdır.

Yöntem ise araştırmanın amacına ulaşmasında kullanılan teknik ya da tekniklerdir. Açık ve anlaşılır bir şekilde verilmelidir.

Bulgular ve Tartışma

Tez çalışmasından elde edilen bulgular öz olarak ancak açık bir şekilde bu bölümde verilmelidir. Tez çalışması ile elde edilen bulguların literatürdeki çalışmalar ile karşılaştırılması, araştırmacının yorumu ile birlikte bu bölümde belirtilir.

3.2.2.3. Sonuç

Bu bölüm, tezde elde edilen bulguların literatür değerlendirmesi ışığında yorumlanması, bunların kuramsal açıdan ve uygulamadaki önemi ile doğruluk değerinin tartışılmasından oluşur. Araştırma problemi ile araştırma soruları ya da varsayımlar esas alınarak araştırmanın başında merak edilen, bilgisi edinilmek istenilen temel soruların bulunabilen yanıtları burada verilmelidir. Bunun yanında, elde edilen sonuçlara göre varsa konu ile ilgili öneriler de bu kısımda verilir.

Bu bölüm, tezin önceki bölümlerinden daha kısa olmalıdır. Bu bölümde tezde varılan sonuçlar, önceki bölümlere yapılan göndermelerle anlatılır; yeni bilgi, belge ve kaynaklar gündeme getirilmez. Tartışma ana bölümler içinde yapılıyorsa, sonuç kısmında yeni tartışma ve ek görüşlere yer verilmeyip bölümlerde tartışması yapılarak ulaşılan sonuçlar özetlenir.

3.2.3. Son Kısım

Kaynaklar, ekler, etik kurul kararı ve öz geçmiş tezin son kısmını oluşturur. Bu kısmın başlıklarında numaralandırma yapılmamalıdır. Bu başlıklar aşağıdaki gibi düzenlenir:

3.2.3.1. Kaynakça / Kaynaklar

Her tezde bulunması gereken bu alt bölümde, kaynakların künyeleri yazarının soyadına göre alfabetik olarak listelenir. **Kaynaklarda 1 cm asılı paragraf girintisi verilmeli ve satır aralığı 1 (tek), paragraf boşluğu 6 nk ve iki yana dayalı olarak 11 punto ile yazılmalıdır.**

3.2.3.2. Ekler

Bu bölüm zorunlu değildir. Metnin bütünlüğünü bozacağı için kullanılmayan, ancak tezde yer alması zorunlu görülen liste, belge ve benzeri kaynaklara bu bölümde yer verilir. Tezin bu bölümünde birden fazla kategoride ek bulunuyorsa bunlar EKLER genel başlığı altında (Ek 1), (Ek 2) şeklinde gösterilir.

Özellikle ölçekli çizim eklenmesi gereken yüksek lisans ve doktora tezlerinde çizim sayılarının fazlalığına göre, çizimler ayrı bir cilt hâlinde ekte sunulabilir. Çizimlerin boyutlarına göre A4 boyutlu kâğıt yerine A3 boyutlu kâğıt kullanılarak çizim paftaları hazırlanabilir. Her çizim paftasında çizimle ilgili açıklayıcı künye, yön işareti ve ölçek verilmelidir.

3.2.3.3. Etik Kurul Kararı

Tez çalışmasının mahiyeti gereği etik kurul kararı alınması gereken durumlarda bu kısma ilgili kararın konulması gerekir.

3.2.3.4. Öz Geçmiş

Bu bölümde, kişisel bilgiler (doğum yeri, yılı), eğitim bilgileri (lise düzeyi ve üstü), bilimsel faaliyetler (sunuşlar, yayınlar vb.), iş deneyimi (stajlar, projeler, çalışılan kurumlar, görevler vb.), bilinen yabancı diller, elektronik posta adresi ve eklenmek istenen diğer ilgili bilgiler, bir ya da iki paragraf biçiminde, yaklaşık 150 sözcükle yazılır (Ek 8).

4. DİPNOT VERME VE KAYNAKLAR/KAYNAKÇA OLUŞTURMA

Kaynak göstermekten amaç, okuyucunun ilgili kaynak metne kolayca ulaşabilmesini sağlamaktır.

Bilimsel bir çalışmada hangi kaynaklardan yararlandığının belirtilmesi zorunluluğu vardır. Genel geçer düşünceler için kaynak gösterme mecburiyeti olmamakla birlikte başkaları tarafından daha önceden ortaya konan, tespiti yapılan her tür bilgi için eser sahibinin hakkını teslim etmek, bilimsel etiğin temel ilkelerindedir. Başkasına ait bilgiyi ya da düşünceyi kaynak göstermeden kullanmak intihal (aşırma) olur. Bu bilimsel ahlakla bağdaşmaz ve hukuki sonuçlar doğurur.

Bir tezde, kaynaklardan yapılan alıntılar ya aynen aktarılır ya da özü değiştirilmeden özetlenir veya yorumlanır. Alıntılanan kaynağa (metin, tablo, şekil vb.) yapılan atıflar çalışmanın tamamında tutarlılık gösterecek şekilde belli kurallara göre gösterilir. Kaynak göstermede *Dipnotlu Kaynak Gösterme (Klasik Sistem)* veya *Metin İçi Kaynak Gösterme* yani *APA (American Psychological Association)* sistemlerinden biri tercih edilebilir. Araştırmacı, bu kaynak gösterme biçimlerinden birini seçmeli ve tezin tamamında aynı sistemi kullanmalıdır.

Buna göre:

a) Herhangi bir kaynaktan aynen alınanlar dört satırı geçmeyecek uzunluktaysa metin içerisinde tırnak içinde (“...”) gösterilir. Alıntı, dipnotta gösterilecekse dipnot numarası verilerek ilgili kaynağa ait künye bilgileri dipnotta yazılır. Alıntı, APA sistemine göre gösterilecekse alıntılanan ifadeden sonra ilgili kaynak/kaynaklar tez metninde parantez içinde belirtilir.

b) Dört satırdan uzun alıntılar, ayrı bir paragrafta 2.6. numaralı alt başlıkta belirtildiği gibi bloklanarak gösterilir ve 10 punto ile yazılır. Alıntı, bloklanarak gösterildiği için ayrıca tırnak işareti kullanılmaz. Alıntılar blok paragraf şeklinde soldan 1 cm, sağdan 1 cm girinti yapılarak yazılır. Tercih edilen yöntemeye göre kaynak gösterilir.

c) Özgün metnin imlası (çeviri yanlışları da dâhil) alıntılarda aynen korunur. Tez yazarı düzeltme yapmak isterse bunları köşeli parantez içinde gösterir. (Örnek: “sevin[e]meyen”)

d) Alıntılanan metinden çıkarılan yerler üç nokta (...) işaretiyle gösterilir.

e) Şiirden alıntı yapılırken yazılmayacak dizeler/bölümler için bir satır boşluk bırakılır, bu satıra üç nokta (...) işareti konur.

f) Alıntı aynen değil de biçim değişikliğiyle yani ekleme ve çıkarmalar yapılarak verilirse tırnak işareti kullanılmaz. Ancak kaynak mutlaka belirtilir ve bilginin özü değiştirilmez, ifadeler çarpıtılmaz.

g) Kaynak gösterirken çift adlı yazarlarda yaygın olarak benimsenmiş isim tercih edilir. Keyfi kısaltmalara gidilmez. Yazar adlarına ait tereddütlerde güvenilir kaynaklara başvurulmalıdır. Güvenilir ansiklopediler ve antolojiler bu konuda yararlı olabilir .

h) Doğrudan ya da yorumlanarak yapılan alıntılarının eksik veya bağlamdan kopuk verilmesi, ciddi sorunlar yaratabilir. Bu sebeple titiz davranılmalı, alıntılar tez metnine dâhil edildikten sonra tekrar dikkatle okunmalıdır.

i) Tez metninde hangi bilgilerin ya da düşüncelerin araştırmacıya ait olduğu, hangilerininin alıntı olduğu kolaylıkla anlaşılmalıdır.

4.1. Metin İçi Kaynak Gösterme (APA Sistemi)

Bu sistem, tez metni içinde kaynak metinlere atıf yapılırken yazar soyadı, yayın yılı ve tercihen sayfa numarasının ön plana çıkarılması esasına dayanır. Alıntılanan ifadeden sonra parantez içinde yazarın/yazarların soyadı, eserin tarihi ve sayfa numarası yazılır ya da yalnızca parantez içinde yazarın/yazarların soyadı ve eserin tarihi bilgilerine yer verilir

a) Belirli bir cümle, kavram ya da paragraf için “.....” (Eliade, 1993: 14)

b) Çalışmanın bütününden etkilenildiği ya da o çalışmanın genel yapısının eleştirildiği, değerlendirildiği, tartışıldığı vb. durumlar için..... (Eliade, 1993)

Eğer yukarıdaki örnekte, düşünceleri, eserleri, çalışmalarını değerlendirilen birden fazla araştırmacı varsa, bu durumda soyadı sırasına göre göndermede bulunulur; yazarların isimleri arasında noktalı virgül konur. (Castells, 1983; Giddens, 1996; Habermas, 1996)

c) Yararlanılan kaynağın belirli bir bölümünün kullanıldığı ya da eserin bir bölümünden sonrasının tamamına göndermede bulunduğu durumlar için (Giddens, 1996: 13- 24); ya da (Giddens, 1996: 13, vd.)

APA sisteminde metin içinde eserle ilgili fazla açıklama verilmez, bunlar Kaynaklar bölümünde belirtilir. Kaynaklarda kitabın adı/makalenin başlığı/tezin adı/vb. italik ve ilk harften sonra (özel adlar dışında) bütünüyle küçük şekilde verilir.

4.1.1. Bir Kaynağa İlk Kez ve Sonra Yapılan Atıflar

APA sisteminde metin içinde bir kaynağa ilk kez atıf yapmakla sonraki atıflar arasında bir fark yoktur. Bunlar tez boyunca aynı tarzda yazılır.

.....(Eliade, 1993: 14) veya sadece (Eliade, 1993)

.....(Walker and Allen, 2004: 56) veya sadece (Walker and Allen, 2004)

.....(Gundersen, 1986: 5) veya sadece (Gundersen, 1986)

..... (Ersayın, 2006: 3) veya sadece (Ersayın, 2006)

4.1.2. Tek Yazarlı veya Editörlü Kitap

Metin İçinde:

.....(Kennedy, 2010: 35) veya sadece (Kennedy, 2010)

.....(Kalpaklı, 1999: 33) veya sadece (Kalpaklı, 1999)

.....(Dayangaç, 2000: 25) veya sadece (Dayangaç, 2000)

Kaynaklarda:

Kennedy, P. (2010). *Twentieth-century theologians*. London: I. B. Taurus.

Kalpaklı, M. (Ed.). (1999). *Osmanlı divan şiiri üzerine metinler*. İstanbul: YKY.

Dayangaç B. (2000). *Kompozit rezin restorasyonlar*. Ankara: I. B. Güneş Kitabevi.

4.1.3. Aynı Yazarın Farklı Eserleri

Aynı yazarın farklı kitaplarına atıflarda yıl rakamı bize eserlerin farklı olduğunu gösterir. Ancak bir yazarın aynı yıla ait birkaç eseri varsa eserlerin alfabetik sırasına göre yıldan sonra harf konur. Böylece eserlerin farklı olduğu metin içerisinde belirtilmiş olur. Kaynaklarda her defasında yazarın soyadı ve adının baş harfi aynen yazılır. Bir yazara ait eserler Kaynaklarda sıralanırken önce tek yazarlı eserler, sonra editör eserleri en son da çok yazarlı eser şeklinde sıralanır.

Metin İçinde:

.....(Karabekir, 1988a: 134) veya sadece (Karabekir, 1988a)

.....(Karabekir, 1988b: 23) veya sadece (Karabekir, 1988b)

Kaynaklarda:

Karabekir, K. (1988a). *İstiklal harbimiz*. İstanbul: Merk.

Karabekir, K. (1988b). *Paşalar kavgası*. İstanbul: Emre.

4.1.4. Derleme Kitapta Bir Bölüm

Parantez içinde yazarın/yazarların soyadı, kitabın tarihi ve alıntı yapılan sayfa numarası yazılır. Kaynaklarda ise editör/derleyen bilgisi ile kitabın başlığı yazıldıktan sonra parantez içinde ilgili bölümün sayfa aralığı yazılır.

Metin İçinde:

.....(Kayış, 2006: 410) veya sadece (Kayış, 2006)

.....(Dunn, 2007: 312) veya sadece (Dunn, 2007)

.....(Bayne and Taylor, 1995: 16) veya sadece (Bayne and Taylor, 1995)

Kaynaklarda:

Kayış, A. (2006). “Güvenirlilik analizi (reliability analysis)”. Ş. Kalaycı (ed.). *SPSS uygulamalı çok değişkenli istatistik teknikleri*. (s. 401-419). Ankara: Asil.

Dunn, J. (2007). "Siblings and socialization". Joan E. Grusec and Paul D. Hastings (eds.). in: *Handbook of socialization theory and research* (s. 309-327). New York: The Guildford.

Bayne, S.C. and Taylor D.F. (1995). "Dental materials". Sturdevant, C.M.-Roberson, T.M.-Heymann, H.O.-Sturdevant, J.R. (eds.). in: *The Art And Science of Operative Dentistry* (s. 14-19). Toronto: Mosby-Year Book Inc.

4.1.5. İki Yazarlı veya Editörlü Kitap

Bu tür atıflarda yazarlar arasına Türkçede "ve", İngilizcede ise "and" eklenir. Kaynaklar'da editör veya derleyen bilgisi tarihten önce yazılır.

Metin İçinde:

..... (Batuk ve Kuşcu, 2013: 132) veya sadece (Batuk ve Kuşcu, 2013)

..... (Hill and Ralph, 1999: 32) veya sadece (Hill and Ralph, 1999)

Kaynaklarda:

Batuk, C. ve E. Kuşcu (drl.). (2013). *Rudolf Bultman: Mitoloji ve hermenötik sorunu*. Ankara: Eskiyei.

Hill, P. and W. Ralph (eds.). (1999). *Measures of religiosity*. Birmingham: Religious Education Press.

4.1.6. Çok Yazarlı Kitaplar (Üç veya Daha Fazla Yazarlı)

İlk yazarın soyadından sonra "vd.", İngilizce eserlerde ise "et al." kısaltması eklenir.

Metin içinde:

..... (Eren, vd., 1988: 25). veya sadece (Eren, vd., 1988).

Kaynaklarda:

Eren, H., vd. (haz.). (1988). *Türkçe sözlük*. Ankara: Türk Tarih Kurumu.

4.1.7. Yazarı Belli Olmayan Kitaplar

Burada aynı şekilde parantez içerisinde yazar adı yerine eserin adı yazılır. Kaynaklarda alfabetik sıralamada kaynak adı esas alınır. Varsa cilt ve baskı sayısı tarihten önce yazılır.

Metin İçinde:

..... (TBMM gizli celse zabıtları, Cilt 3, 1985)

.....(Merriam-Webster's colfegiate dictionary, 10th ed., 1993)

Kaynaklarda:

Türkiye Büyük Millet Meclisi gizli celse zabıtları (Cilt 3). (1985). İstanbul: Türkiye İş Bankası.

Merriam-Webster's colfegiate dictionary (10th ed.). (1993). Springfield, MA: Merriam-Websiter.

4.1.8. Yazarı Kurum veya Kuruluş Olan Kitaplar

Yazar adı yerine kurum veya kuruluşun adı yazılır.

Metin İçinde:

.....(DTM, 1998: 25) veya sadece (DTM, 1998)

..... (TÜİK, 2007: 11) veya sadece (TÜİK, 2007)

.....(ASPB, 2016: 7) veya sadece (ASPB, 2016)

Kaynaklarda:

Avrupa Birliği ve Türkiye (1998). Ankara: Dış Ticaret Müsteşarlığı (DTM).

Bölgesel göstergeler (2007). Ankara: Türkiye İstatistik Kurumu (TÜİK).

Kadına yönelik şiddetle mücadelede ulusal eylem planı (2016). Ankara: Aile ve Sosyal Politikalar Bakanlığı (ASPB).

4.1.9. Çok Ciltli Kitaplar

Birden fazla ciltten oluşan eserlerde cilt sayısı Kaynaklar'da eser adından sonra parantez içinde yazılır.

Metin İçinde:

.....(Lekesiz, 1999: 30) veya sadece (Lekesiz, 1999)

Kaynaklarda:

Lekesiz, Ö. (1999). *Yeni Türk edebiyatında öykü* (5 Cilt). İstanbul: Kaknüs.

4.1.10. Çeviri Kitaplar

Çevirmen veya çevirmenlerin adı Kaynaklar'da eser adından sonra yazılır. Çevirmenin kitabın tamamını mı yoksa bir kısmını mı çevirdiğine dikkat edilmelidir. Kitaptan bir bölüm çevrilmişse kitabın editörü de eklenir.

Metin içinde:

.....(Eagleton, 2011: 54) veya sadece (Eagleton, 2011)

.....(Noth, 2001: 156) veya sadece (Noth, 2001)

Kaynaklarda:

Eagleton, T. (2011). *Edebiyat kuramı*. Tuncay Birkan (çev.), İstanbul: Ayrıntı.

Noth, M. (2001). *The chronicler's history*. H. G. M. Williamson (trans.). David A. Clines and Philip R. Davies (eds.). Sheffield: Sheffield Academic Press.

4.1.11. Süreli Yayınlar

Süreli yayınlara atıflarda makale adı Kaynaklar'da tırnak içinde yazılır. Ardından makalenin geçtiği süreli yayının adı ve diğer bilgiler eklenir. Derginin cilt numarası ve sayısı "C. 8, S. 2" şeklinde ya da "8/2" ve "8 (2)" şeklinde de yazılabilir.

Metin İçinde:

.....(Mead, 1963: 186) veya sadece (Mead, 1963)

Kaynaklarda:

Mead, M. (1963). Socialization and enculturation. *Current Antropology*. 4 (2). 184-188.

4.1.12. Kongre ve Sempozyum Bildirileri

Yayınlanmış kongre ve sempozyum bildirilerinde "süreli yayın" veya "kitaptan bir bölüm" esaslı uygulanır. Yayınlanmamış bildirilerde ise aşağıdaki usul takip edilir:

Metin İçinde:

.....(Çepni, vd., 2001: 61) veya sadece (Çepni, vd., 2001)

Kaynaklarda:

Çepni, S., A. Bacanak ve T. Özsevenç (2001, Haziran). "Fen bilgisi öğretmen adaylarının fen branşlarına karşı tutumları ile fen branşlarındaki başarılarının ilişkisi". *X. Ulusal Eğitim Bilimleri Kongresi*, Abant İzzet Baysal Üniversitesi, Bolu.

4.1.13. Ansiklopedi Maddeleri**Metin İçinde:**

.....(Hatcher, 2006: 230) veya sadece (Hatcher, 2006)

.....(Baytop, 1994: 125) veya sadece (Baytop, 1994)

Kaynaklarda:

- Hatcher, A. (2006). Magazines, *Encyclopedia of religion*. Daniel A. Stout (ed.). New York: Routledge.
- Baytop, T. (1994). Eczacı mektebi. *Dünden bugüne İstanbul ansiklopedisi* (C 3, 125-126). İstanbul: Tarih Vakfı Yurt Yayınları.

4.1.14. Yayımlanmamış Bilimsel Tezler

Metin İçinde:

.....(Fearn, 2002: 65) veya sadece (Fearn, 2002)

..... (Temizel, 1998: 45) veya sadece (Temizel, 1998)

Kaynaklarda:

- Fearn, M. (2002). *A Socio-psychological profile of subject perceptions of A-level religious studies students*. Unpublished Ph.D. thesis, University of Wales, Bangor.
- Temizel, K.E. (1998). *Samsun ili Bafra ilçesi Kızılırmak havzasındaki doğal agrega ocaklarından alınan agregaların ve bu agregalardan üretilen betonun bazı özelliklerinin belirlenmesi*. Basılmamış Yüksek Lisans Tezi. Ondokuz Mayıs Üniversitesi Fen Bilimleri Enstitüsü Tarımsal Yapılar ve Sulama Anabilim Dalı, 69, Samsun.

4.1.15. Gazete Makaleleri ve Haberleri

Yazarsız gazete haberlerinin metin içinde gösteriminde, yazar yerine haber başlığı veya uygun kısaltması verilebilir.

Metin İçinde:

.....(Arslan, 2019)

.....(ABD’li Astronot Konuştu, 2009)

Kaynaklarda:

- Arslan, M. (2019, 22 Nisan). Tarımda büyük gelişme. *Altınova Gazetesi*.
- ABD’li astronot konuştu. (2009, 22 Nisan). *Akşam*.

4.1.16. Kutsal Kitaplar

.....(Bakara, 2: 154)

.....(Matta, 1: 6)

4.1.17. Elektronik Kaynaklar

Elektronik kaynaklar mümkün olduğunca “.com” (commercial; ticari) içeriklilerden ziyade “edu”, “gov” gibi daha güvenilir kaynaklar arasından

seçilmelidir.

Metin İçinde:

.....(MEB, 2010: 225) veya sadece (MEB, 2010)

.....(Thoma, 2005: 55) veya sadece (Thoma, 2005)

Kaynaklarda:

MEB (2010). Karşılaştırmalı dinler tarihi öğretim programı. *İmam hatip lisesi ve Anadolu imam hatip lisesi öğretim programı* (s. 209-239) Erişim: 20 Ağustos 2013, <http://dogm.meb.gov.tr/www/ogretim-programlari/icerik/14>

Thoma, N. (2005, August). Values education through feeling and doing. *Social Education*, 23 (2). Retrieved March 22, 2012, from http://www.valueseducation.edu.au/verve/resource/ve_acsa_paper.pdf

4.1.18. Raporlar

Metin içinde:

.....(TCMB, 2001: 5) veya sadece (TCMB, 2001)

Kaynaklarda:

TCMB (2001). *Yıllık rapor*. Erişim:10 Eylül 2002, <http://www.tcmb.gov.tr>.

4.1.19. Sesli ve Görüntülü Kaynaklar

Metin İçinde:

.....(Ceylan, 2010)

Kaynaklarda:

Ceylan, N. B. (Yönetmen). (2010). Bir zamanlar Anadolu'da [Film]. İstanbul: NBC.

4.1.20. Kişisel Görüşmeler ve Söyleşiler

Kişisel görüşmeler, metinde belirtilmesine karşın Kaynaklar'da yer almaz. Ancak basılmış söyleşilere yapılan atıflarda yayımlandığı yerin özelliğine göre (sürelisüresiz yayım) kurallar uygulanır.

4.1.21. Basım/Yayın Bilgisi Eksik Kaynaklar

Baskı ve yayım bilgilerinden herhangi biri eksik eserlerde söz konusu eksiklik kısaltmalarla belirtilir.

Herhangi bir yayım tarihi yoksa iç kapakta copyright tarihi (© sembolünden sonra verilen tarih) yayım/basım tarihi olarak yazılır.

4.1.22. Yazarı Belli Olmayan Kaynaklar

Yazarı belli olmayan genel yazılmış kaynaklar ya da kurum tarafından hazırlanan kaynaklarda eser Türkçe ise “Anonim”, yabancı dilde ise “Anonymous” ifadesi kullanılmalıdır.

Dipnotta:

(Anonymous, 1996: 61) veya sadece (Anonymous, 1996)

(Anonim, 2003b: 7) veya sadece (Anonim, 2003b)

Kaynaklarda:

Anonymous, (1996). *Plant materials for Saline-Alkaline soils*. Technical Notes. U.S. Department of Agriculture Naturel Resources Concervation Service Bridger, October. Montana.

Anonim, 2003b. *Foodand agriculture organization of the united nations classifications and standards*. <http://www.fao.org/economic/ess/ess-standards> (Erişim tarihi: 15.08.2013)

4.1.23. Diğer Kaynaklar

Bu bölümde gösterilmeyen diğer kaynaklar için American Psychological Association’ın (APA) kılavuzlarındaki bilgilere başvurulabilir.

4.1.24. Matematiksel İfade ve Formüller

Bu bölümde tezin yazımında verilen matematiksel ifadeler (eşitlik, denklem, matematiksel sembol vb.) ile formüllerin yazımı ile ilgili kurallar açıklanmıştır. Bahsi geçen ifadeler metnin bir parçası olarak değerlendirilmeli, yazı karakteri ve satır aralık ölçüsü tezin metin bölümü ile aynı, boyutu ise metin ile uyumlu olacak şekilde ayarlanmalıdır. Denklem editörü olarak MS Word’ün yerleşik editörü kullanılacaksa font olarak tez metni (Times) ile uyumlu ‘XITS Math’ fontu kullanılabilir.

Matematiksel ifadeler, satır içine yazılabilen ya da yazılamayan ifadeler olmak üzere iki ana başlıkta incelenebilir. Yazı akışını ve satır aralıklarını bozmayacak şekilde, ifadeler satır içinde verilebilir. Bu durumda matematiksel ifadeler italik olarak yazılmalıdır.

Örnek:

Bu gaz yasalarına göre, bir gazın hacmi, miktar ve sıcaklık ile doğru orantılı, basınç ile ters orantılıdır. Yani $V = nRT/P$ ’dir. Basit gaz yasalarından yararlanarak,

hacim, basınç, sıcaklık ve gaz miktarı gibi dört gaz değişkenini içeren tek bir denklemde birleştirilerek ideal gaz denklemi elde edilir.

Eğer ifadeler satır içine yazılamayacak kadar karmaşık ise ayrı bir satırda, bulunduğu satıra *ortalananarak* yerleştirilir. İfadeler, her ana bölüm numarası ile birlikte, ana bölüm içinde birden başlayacak şekilde numaralandırılır (Birinci bölümde, (1.1), (1.2), ...; ikinci bölümde (2.1), (2.2), ... gibi). İfade numarası, **kalin** yazı tipinde (**bold**) ve satırın en sağına gelecek şekilde yazılır. Eğer ifade numarası verilmeyecekse (ara işlemlerde olduğu gibi) ifade yine satıra ortalananarak yazılmalıdır.

Örnek: Numaralı denklem gösterimi

Bir boyutlu uzayda $V(x)$ potansiyel enerji fonksiyonuna bağlı m kütleli parçacık için göreceli olmayan Schrödinger denklemi,

$$-\frac{\hbar^2}{2m} \frac{d^2\varphi}{dx^2} + V(x)\varphi(x) = E\varphi(x) \quad (4.1)$$

şeklinde verilir.

Örnek: Numarasız denklem gösterimi

Verilmiş olan denklem,

$$\frac{d^2\varphi}{dx^2} + \left(\frac{2m}{\hbar^2}\right) [E - V(x)]\varphi(x) = 0$$

olacak şekilde düzenlenerek yeniden ifade edilebilir.

4.1.25. Şekiller ve Tablolar

Şekiller ve Tablolar metinde değinildiği cümleden sonra yerleştirilmek üzere, ilk değinildiği sayfada ya da bir sonraki sayfada yer almalıdır. Bir sayfadan uzun olan tablolar tez metni içinde bulunmak zorunda ise bir sayfa boyutunda uygun bir yerden bölünmelidir. Tablonun devamı bir sonraki sayfada aynı tablo numarası ve ayrıç içinde devam olduğu belirtilerek verilmelidir. Gerekli hâllerde bu tip tablolar **EKLER** bölümünde de verilebilir. Ayrıca katlanarak verilmesi gereken şekil ve tablolar da ekte verilmelidir.

Örnek:

Tablo 2.3. DSA'da göz çalışmasında deterministik etkiler için eşik değerini geçen skopi ve DSA sınırları

Tablo 2.3. (devam)

Şekil ve Tablolarda yer alacak tüm çizgi, işaret, simge, rakam ve yazılar bilgisayar ortamında bir program kullanılarak yapılmalıdır. Tablolar, yatay ve düşey çizgilerin kullanımında örnek olarak verilen Tablo 2.2'ye uygun olarak hazırlanmalıdır. Başlık kısmındaki girintiye dikkat edilmelidir.

Tablo 1.1. Kestane çeşitlerinin 50.57 ± 2 (kuru baz) nem değerinde fiziksel özelliklerine ait ortalama değerleri ve standart hataları

Özellikler	Çeşitler			
	Albayrak	Altınay	Ünal	554-14
Uzunluk, mm	30.10±0.26	32.77±0.26	24.32±0.25	33.25±0.20
Genişlik, mm	27.36±0.22	25.89±0.21	24.53±0.14	27.78±0.15
Kalınlık, mm	17.55±0.21	22.04±0.23	16.50±0.19	19.89±0.24
Geometrik ortalama çap, mm	24.36±0.21	26.36±0.15	21.39±0.14	26.34±0.15
Küresellik, %	0.81±0.01	0.82±0.01	0.87±0.01	0.79±0.26
Hacim, mm ³	769.44±19.56	969.15±17.28	5093.4±10.16	966.86±19.46
Yüzey alanı, mm ²	187.81±12.12	219.99±11.47	144.18±10.44	218.87±14.86

Şekil ve Tabloların Numaralanması

Tüm şekillerin ve tabloların numaraları hangi ana bölümde yer alıyorsa o ana bölüm numarası ile başlamalı ve sırasıyla numaralandırılmalıdır. Numaralama doğal sayılar kullanılarak yapılmalı ve numaralarından sonra nokta konulmalıdır.

Örnek:

Şekil 1.1., Şekil 1.2., Şekil 1.3., ...

Şekil 2.1., Şekil 2.2., Şekil 2.3., ...

Tablo 1.1., Tablo 1.2., Tablo 1.3., ...

Tablo 2.1., Tablo 2.2., Tablo 2.3., ...

Şekil ve Tablo Açıklamaları

Tez metni ile şekil arasında bir satır boşluk (12 nk aralık) bırakılmalıdır (Enter ile bırakılmış boşluk değil). Şekil adı, şeklin altına, şekil ile arasında bir satır boşluk (12 nk) olacak şekilde ve ortalı biçimde yazılmalıdır. Şekil adı birden fazla satırdan oluşuyorsa, iki yana yaslı olarak ve alt satıra gelen yazılar ilk satırda şekil adının başladığı hizada olacak şekilde yazılmalıdır. Bunun için 2 cm sekme durağı eklenerek,

paragraf ayarından asılı girinti 2 cm'ye ayarlanmalıdır (bk. Örnek 2). Şekil yazısından sonra devam eden tez metni ile arasında yine bir satır (12 nk) boşluk bırakılmalıdır.

Tablo adı, Tablonun üstüne, tez metni ile arasında bir satır boşluk (12 nk aralık) olacak şekilde ve iki yana yaslı olarak yazılmalıdır. Tablo adının son satırı ile Tablonun üst kenarı arasında bir satır boşluk (12 nk) bırakılmalıdır. Alt satıra geçen Tablo ad yazıları, Tablo adının başlama hizasından olmalıdır. Bunun için 2.25 cm sekme durağı eklenerek, paragraf ayarından asılı girinti ayarı da 2.25 cm'ye ayarlanmalıdır (bk. Örnek 4). Birden çok satır ile devam eden Tablo adlarında yazı büyüklüğü normal yazı büyüklüğünden bir punto küçük seçilebilir. Tablodan sonra devam eden tez metni ile Tablonun alt çizgisi (varsa açıklaması ile) arasında bir satır (12 nk) boşluk bırakılmalıdır.

Tablo ve şekil adlarının sonunda noktalama işareti (nokta gibi) kullanılmamalıdır.

Örnekler:

(1)

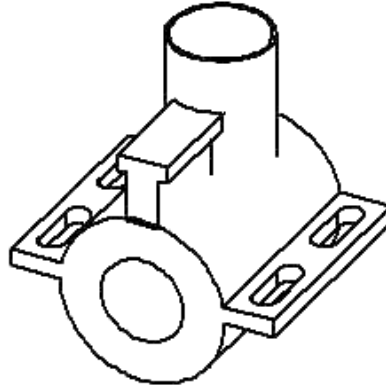

Şekil 1.1. Artıkların briketlenmesinde kullanılan kalıp

(2)

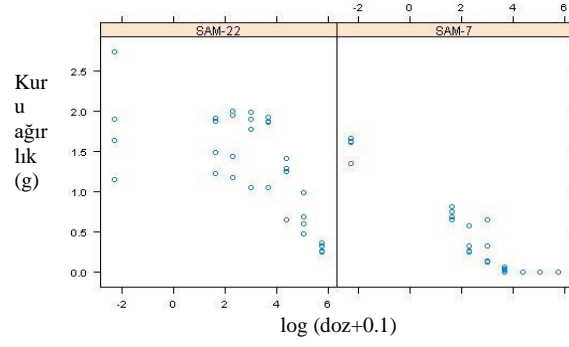

Şekil 1.2. Doz-etki çalışmalarında *L. temulentum*'un değişik populasyonlarına uygulanan Clodinafop-propargyl (cloquintocetmexyl) dozlarının uygulama tekrürlerinde gösterdiği dağılım

(3)

Tablo 1.1. $C_{14}H_{11}BrClNO_2$ molekülüne ait hidrojen bağı geometrisi (\AA , $^\circ$)

D-H...A	D-H...A	D-H...A	D-H...A	D-H...A
O1-H7...N1	0.80	1.86	2.606	154
C6-H6...O1 ⁱ	0.93	2.77	3.455	130
C5-H5...O1 ⁱ	0.93	2.96	3.552	122
C14-H14A...O2 ⁱⁱ	0.96	2.88	3.725	146
C7-H4...O1 ⁱⁱⁱ	0.95	2.86	3.278	145

D: Verici; A: Alıcı (simetri kodları: (i) $-x-1, +y+1/2, -z+1/2$; (ii) $-x+1, -y+1, -z$; (iii) $-x, +y+1/2, -z+1/2$)

(4)

Tablo 1.2. Farklı SB, Nİ ve PB parametrelerin etkisi altında briketlerin düşme-dayanıklılık direnci değişimleri

SB (MPa)	Nİ (%)	PB (mm)	Düşme-dayanıklılık direnci (%)		
			$\bar{X} \pm S_{\bar{x}}$		
			FZ	AS	MS
80	8-10	2-5	60.18±0.76f	94.84±0.10f	95.56±0.02
		7-10	44.7±1.00g	96.27±0.02d	96.02±0.10
	13-15	2-5	78.65±0.72d	95.20±0.05e	96.75±0.02
		7-10	75.82±0.49e	96.31±0.05d	97.18±0.07
160	8-10	2-5	84.88±0.69c	96.71±0.03b	97.31±0.15
		7-10	83.75±0.59c	96.55±0.02c	97.40±0.07
	13-15	2-5	91.96±0.22a	96.80±0.02f	97.75±0.04

	7-10	88.65±0.55b	97.02±0.04a	97.97±0.05
Önemlilik		<0.01	<0.01	0.455

Tezde bir başka çalışmadan aynen ya da değiştirilerek alınan şekil veya tablo kullanılacaksa, şekil veya tablonun açıklama yazısında ‘soyadı ve yıl’ sistemine göre atıf yapılmalıdır.

Örnekler:

(1)

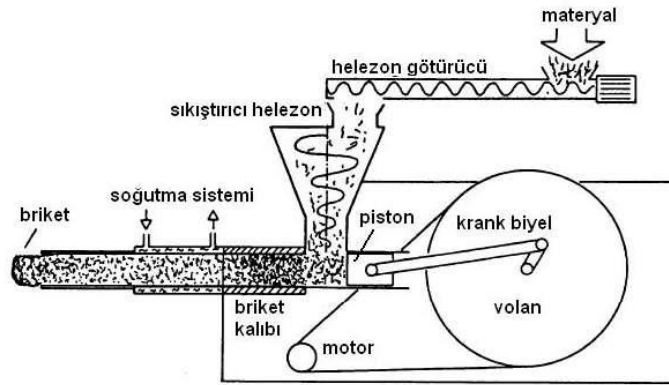

Şekil 1.3. Piston presli briketleme makinesi (Werther vd, 2000; Karaca, 2009)

(2)

Tablo 2.1. Bölgelere göre fındık üretim alanları ve üretim miktarları (Anonim, 2014)

Bölgeler	Alan (ha)	(%)	Üretim (ton)	(%)
İstanbul	2185.6	0.31	985	0.24
Batı Marmara	84.6	0.01	234	0.06
Doğu Marmara	144466.7	20.6	149.633	36.32
Akdeniz	67.7	0.01	430	0.10
Ortadoğu Anadolu	400	0.06	380	0.09
Orta Anadolu	2.9	0.00	17	0.00
Batı Karadeniz	131084.3	18.7	107.67	26.13
Doğu Karadeniz	422845	60.31	152.612	37.04
Ege	4.5	0.00	39	0.01
Toplam	701141.3		412000	

4.2. Dipnotlu Kaynak Gösterme (Klasik Sistem)

Bu sistemde, alıntılanan ifadenin veya cümlenin sonuna dipnot numarası verilir ve alıntılanan kaynağın künyesi sayfanın altına yazılır. Dipnot numaralarının yanına herhangi bir işaret konmaz. **Dipnot numaraları her bölümde yeniden başlatılmaz.** (Microsoft Word, Open Office gibi yazılımların çoğunda dipnot eklemek ve bunu otomatik olarak ayarlamak mümkündür.)

Dipnot metni, tez metninden iki punto daha küçük ve iki yana yaslı olarak yazılır.

Bir dipnotta birden fazla eser bilgisi verilecekse bunlar, noktalı virgül (;) işaretiyle birbirlerinden ayrılır.

Dipnotta kaynağın künyesi yazılırken şu kısaltmalar kullanılır:

s. : sayfa (Örnek: s. 55)

ss. : sayfadan sayfaya (Örnek: ss. 55-61)

C. : Cilt (Örnek: C. IV)

S. : Sayı (Örnek: S. 6)

Bu kısaltmalar dışında kalanlar için Türk Dil Kurumu'nun *Yazım Kılavuzu* esas alınır.

Alıntının yapıldığı kaynağın türüne ve alıntı şekline göre ilgili kaynağın künye bilgilerinin dipnotta ve Kaynaklar'da nasıl gösterileceği aşağıda örnekleriyle belirtilmiştir:

4.2.1. Bir Kaynağa İlk Kez Yapılan Atflar

Bir kaynaktan ilk kez alıntı yapıldığında esere ait mevcut bibliyografik bilgiler, aşağıdaki örnekte gösterildiği gibi yazılır. Bilgi sırasına, imlaya ve noktalama işaretlerine dikkat edilir. Dipnotta eserin tümüne, belirli bir sayfasına ya da belirli bir sayfa aralığına gönderme yapılabilir. Kaynaklar'da makale ve kitap bölümlerinin tam sayfa aralığı gösterilir.

Dipnotlarda:

Ahmet Haşim, *Bütün Şiirleri*, haz. İnci Enginün ve Zeynep Keman, Dergâh Yayınları, İstanbul 1999, s. 54.

Halil İnalçık, "Centralization and Decentralization in Ottoman Administration", *Studies in Eighteenth Century Islamic History*, eds. Thomas Naff and Roger Owen, Southern Illinois University Press, London

1977, s. 28. (Tek bir sayfaya değil, belirli bir sayfa aralığına atıf verilecekse şu şekilde gösterilir: ss. 28-32.)

Kaynaklarda:

Ahmet Haşim, *Bütün Şiirleri*, haz. İnci Enginün ve Zeynep Kerman, Dergâh Yayınları, İstanbul 1999. (**Not:** Soyadı İnkılabı'ndan önce vefat etmiş olan yazarların adı soyadı bu örnekte olduğu gibi verilir.)

İnalçık, Halil, "Centralization and Decentralization in Ottoman Administration", *Studies in Eighteenth Century Islamic History*, eds. Thomas Naff and Roger Owen, Southern Illinois University Press, London 1977, ss. 27-52.

4.2.2. Aynı Kaynağa İkinci Kez veya Daha Sonra Yapılan Atıflar

Bir kaynağa ikinci kez veya daha sonraki atıflarda *age*. (adı geçen eser), *agm*. (adı geçen makale) kısaltmaları kullanılmaz, yazar adı ve baskı bilgileri yazılmaz. Yazarın soyadı, eserin adı veya uygun kısaltması, varsa cilt ve sayfa numarası yazılır.

İlk Dipnotta:

Ahmet Haşim, *Bütün Şiirleri*, haz. İnci Enginün ve Zeynep Kerman, Dergâh Yayınları, İstanbul 1999, s. 54.

Halil İnalçık, "Centralization and Decentralization in Ottoman Administration", *Studies in Eighteenth Century Islamic History*, eds. Thomas Naff and Roger Owen, Southern Illinois University Press, London 1977, s. 28.

Sonraki Dipnotlarda:

Ahmet Haşim, *Bütün Şiirleri*, s. 63. (**Not:** Soyadı İnkılabı'ndan önce vefat etmiş olan yazarların adı soyadı bu örnekte olduğu gibi verilir.)

İnalçık, "Centralization and Decentralization in Ottoman Administration", s. 35.

4.2.3. Tek Yazarlı veya Editörlü Kitap

Kitap adlarının her kelimesi büyük harflerle ve eğik (italik) olarak yazılır. Eser adında geçen *ve*, *veya*, *ya*, *ya da*, *da*, *de*, *ile* gibi bağlaçlar küçük harflerle yazılır. İlk dipnotta herhangi bir kısaltma yapılmaz.

Tek yazarlı bazı kitaplar başkaları tarafından yayına hazırlanabilir. Bu durumda yayına hazırlayan veya editör belirtilmelidir. Türkçe eserlerde yayına hazırlayan (haz.), derleyen (der.), editör (ed.) kısaltmasıyla belirtilir. İngilizce eserlerde editör (ed.), editörler (eds.) şeklinde kısaltılır. Arapça eserlerde tahkik eden (thk.), neşreden (nşr.) kısaltmasıyla gösterilir.

Dipnotta:

İlhan Berk, *Poetika*, Yapı Kredi Yayınları, İstanbul 1997, s. 28.

Kaynaklarda:

Berk, İlhan, *Poetika*, Yapı Kredi Yayınları, İstanbul 1997.

4.2.4. İki Yazarlı/Editörlü Kitap

İki yazarlı eserlerde tüm yazarların isimleri eserdeki sıraya göre eksiksiz yazılır ve son yazardan önce “ve” bağlacı getirilir. İngilizce eserlerde ise “and” bağlacı eklenir. Kaynaklarda ilk yazarın soyadı büyük harfle ve önce yazıldıktan sonra virgül konarak yazar adı, ikinci yazarın adı soyadı yazılır.

Dipnotta:

Refika Taner ve Asım Bezirci, *Edebiyatımızda Seçme Hikâyeler*, Gözlem Yayınları, İstanbul 1981, s. 22.

Patrick Johnson and Jason Mandryk, *Operation World*, Paternoster Publishing, Carlisle 2001, ss. 41-45.

Agnew John, Katharyne Mitchell, Gerard Toal (eds.), *A Companion to Political Geography*, Blackwell Publishing, Molden 2003, s. 21.

Kaynaklarda:

Taner, Refika ve Asım Bezirci, *Edebiyatımızda Seçme Hikâyeler*, Gözlem Yayınları, İstanbul 1981.

Johnson, Patrick, and Jason Mandryk, *Operation World*, Paternoster Publishing, Carlisle 2001.

John, Agnew, Katharyne Mitchell, Gerard Toal (eds.), *A Companion to Political Geography*, Blackwell Publishing, Molden 2003.

4.2.5. Çok Yazarlı Kitaplar (Üç ve Daha Fazla Yazarlı)

Üç ya da daha fazla yazarı olan eserlerde, ilk yazarın adından sonra *vd.* (ve diğerleri) kısaltması kullanılabilir. Bütün yazarların adları kitaptaki sırasıyla da yazılabilir. Bu durumda Türkçe eserlerde son yazar adından önce “ve”, İngilizce eserlerde ise “and” bağlacı eklenir.

Dipnotta:

Metin Kunt, *vd.*, *Osmanlı Devleti 1300-1600*, Cem Yayınevi, 7. bs., İstanbul 2002, s. 121.

Kaynaklarda:

Kunt, Metin, *vd.*, *Osmanlı Devleti 1300-1600*, Cem Yayınevi, 7. bs., İstanbul 2002.

4.2.6. Derleme/Editörlü Kitapta Bir Bölüm

Bu tür eserler, eser adından sonra kitabı derleyen veya editörün adı yazılarak gösterilir. Eserdeki bölüm, tırnak (“...”) içinde ve normal yazılır. Kitap adı ise eğik yazılır. Alıntı yapılan bölümün kitabın hangi sayfaları arasında olduğu Kaynaklar’da

belirtilir. Dipnotta buna gerek yoktur.

Dipnotta:

Tolga Bilginer, “Avrupa Birliđi Rekabet Politikasının Hukuksal Boyutu”, *Dünden Bugüne Avrupa Birliđi*, der. Beril Dedeođlu, Boyut Kitapları, İstanbul 2003, s. 208.

Jeannine Hill Fletcher, “Feminisms: Syncretism, Symbiosis, Synergetic Dance”, *Christian Approaches to Other Faiths*, eds. Alan Race and Paul M. Hedges, SCM Press, London 2008, s. 138.

Kaynaklarda:

Bilginer, Tolga, “Avrupa Birliđi Rekabet Politikasının Hukuksal Boyutu”, *Dünden Bugüne Avrupa Birliđi*, der. Beril Dedeođlu, Boyut Kitapları, İstanbul 2003, ss. 201-246.

Fletcher, Jeannine Hill, “Feminisms: Syncretism, Symbiosis, Synergetic Dance”, *Christian Approaches to Other Faiths*, eds. Alan Race and Paul M. Hedges, SCM Press, London 2008, ss. 136-154.

4.2.7. Aynı Yazarın Diđer Kitapları

Aynı yazarın diđer kitapları dipnotta gösterilirken herhangi bir deđişiklik yapılmaz. Kaynaklarda aynı yazara ait kitaplar, tarih sırası gözetilerek alt alta sıralanır. İlk sıradakinde soyadı ve adı yazılır, diđerlerinde soyadı, adı yerine uzun çizgi (_____) çekilir.

Kaynaklarda:

Moran, Berna, *Edebiyat Kuramları ve Eleştiri*, 27. bs., İletişim, İstanbul 2017.

_____, “Peyami Safa’nın Romanlarında İdeolojik Yapı”, *Birikim*, S. 54-55, Ağustos-Eylül 1979, ss. 51-56.

4.2.8. Yazarı Belli Olmayan Kitaplar

Yazarı olmayan veya yazarı bilinmeyen kitapların künyesi dipnotta ve Kaynaklar’da eser adıyla başlar. Kaynaklar’da alfabetik sıralamada eser adı esas alınır.

Dipnotta:

Avrupa Birliđi ve Türkiye, Dış Ticaret Müsteşarlığı Yayınları, Ankara 1998, s. 25.

Kaynaklarda:

Avrupa Birliđi ve Türkiye, Dış Ticaret Müsteşarlığı Yayınları, Ankara 1998.

4.2.9. Çok Ciltli Kitaplar

Çok ciltli kitaplardan yapılan alıntılarda (varsa çeviren/editör adından sonra) alıntının hangi ciltten yapıldığı dipnotta da Kaynaklar’da da belirtilir.

Dipnotta:

Berna Moran, *Türk Romanına Eleştirel Bir Bakış*, C. I, İletişim Yayınları, İstanbul 1995, s. 22.

Kaynaklarda:

Moran, Berna, *Türk Romanına Eleştirel Bir Bakış*, C. I, İletişim Yayınları, İstanbul 1995.

4.2.10. Çeviri Kitaplar

Çeviri kitapların kim/kimler tarafından çevrildiği eser adından hemen sonra çev., (İngilizceye yapılan çevirilerde “trans.”) kısaltmasıyla yazılır. Çevirmenin bütün kitabı mı yoksa kitaptan bir bölümü mü çevirdiği belirtilmelidir. Kitaptan bir bölüm çevrilmişse süreli yayınlarda olduğu gibi tarih bilgisinden sonra sayfa numarası verilir.

Dipnotta:

Richard Elliott Friedman, *Kitabı Mukaddes’i Kim Yazdı?*, çev. Muhammed Tarakçı, Kabalıcı Yayınevi, İstanbul 2005, ss. 54-57.

Paul Ricour, *From Text to Action*, trans. Kahleen Blamey and John B. Thompson, Northwestern University Press, London 1991, s. 22.

Irene Melikoff, “İlk Osmanlıların Toplumsal Kökeni”, *Osmanlı Beyliği (1300-1389)*, ed. Elizabeth A. Zachariadou, çev. Gül Çağalı Güven, vd. , Tarih Vakfı Yurt Yayınları, İstanbul 1997, s. 150.

Kaynaklarda:

Friedman, Richard Elliott, *Kitabı Mukaddes’i Kim Yazdı?*, çev. Muhammed Tarakçı, Kabalıcı Yayınevi, İstanbul 2005.

Ricour, Paul, *From Text to Action*, trans: Kahleen Blamey and John B. Thompson, Northwestern University Press, London 1991.

Melikoff, Irene, “İlk Osmanlıların Toplumsal Kökeni”, *Osmanlı Beyliği (1300-1389)*, ed. Elizabeth A. Zachariadou, çev. Gül Çağalı Güven, vd., Tarih Vakfı Yurt Yayınları, İstanbul 1997, ss. 149-158.

4.2.11. Süreli Yayınlar

Süreli yayınlardaki makale adları, kaynak gösterilirken tırnak içinde yazılır. Süreli yayın adları ise tıpkı kitap adları gibi *eğik (italik)* yazılır. Varsa cilt ve sayı, süreli yayının adından sonra yazılır. Süreli yayınlarda yayın yeri ve yayımcı belirtilmez. Yayın tarihi ay olarak da belirtilmişse sayı numarasından sonra yazılır. Dergi adları çok uzunsa bunlar büyük harfle kısaltılabilir. Kaynaklar’da makalenin, derginin hangi sayfaları arasında olduğu ayrıca belirtilir. Derginin cildi ve sayısı “2/13” şeklinde de gösterilebilir.

Dipnotta:

Georges Langrod, “Yönetim Hukuku ve Yönetim Bilimi: Karşıtlık veya Uyuşum”, çev. Visalettin Pekiner, *Amme İdaresi Dergisi*, 3/2, 1970, s. 160.

Kaynaklarda:

Langrod, Georges, “Yönetim Hukuku ve Yönetim Bilimi: Karşıtlık veya Uyuşum”, çev. Visalettin Pekiner, *Amme İdaresi Dergisi*, 3/2, 1970, ss. 156-172.

4.2.12. Yazarsız Süreli Yayınlar

Yazarsız süreli yayınlarda önce alıntı yapılan metnin başlığı, ardından süreli yayının adı yazılır. Ardından cilt/sayı, yıl ve atıf yapılan sayfa bilgileri sıralanır. Kaynaklar sıralamasında da aynı usul izlenmekle beraber atıf yapılan sayfa yerine alıntı yapılan metnin sayfa aralığı verilir.

Dipnotta:

“Trade and Wages”, *Economist*, 341/7995, 1996, s. 74.

Kaynaklarda:

“Trade and Wages”, *Economist*, 341/7995, 1996, ss. 73-76.

4.2.13. Kongre ve Sempozyum Bildirileri

Yayınlanmış kongre ve sempozyum bildirilerinde süreli yayınlarda izlenen yöntem takip edilir. Yayınlanmamış bildirilerde ise sempozyum yeri ve tarihi verilir.

Dipnotta:

Altay Manço, “Avrupalı Türk Gözü ile Avrupalı Türkler”, *I. Uluslararası Avrupalı Türkler Kongresi*, Belçika, 22-23 Şubat 2008, s. 463.

Kaynaklarda:

Manço, Altay, “Avrupalı Türk Gözü ile Avrupalı Türkler”, *I. Uluslararası Avrupalı Türkler Kongresi*, Belçika, 22-23 Şubat 2008, ss. 461-469.

4.2.14. Ansiklopedi Maddeleri

Ansiklopedi maddelerinden yapılan alıntılarının kaynaklarını göstermede süreli yayınlarda izlenen yola uyulur. Dipnotlarda ikinci ve sonraki atıflarda da cilt numarası mutlaka yazılmalıdır. Ansiklopedinin hangi maddelerinden yararlanıldıysa Kaynaklar’da sadece bu belirtilir. Bu da süreli yayınlardaki gibi gösterilir.

Dipnotta:

Sönmez Kutlu, “Mürchie”, *Türkiye Diyanet Vakfı İslam Ansiklopedisi*, C. 32, Türkiye Diyanet Vakfı Yayınları, İstanbul 2003, s. 43.

Kaynaklarda:

Kutlu, Sönmez, “Mürchie”, *Türkiye Diyanet Vakfı İslam Ansiklopedisi*, C. 32, Türkiye Diyanet Vakfı Yayınları, İstanbul 2003, ss. 41-45.

4.2.15. Yayımlanmamış Bilimsel Tezler

Dipnotta:

Yılmaz Irmak, *Karacaoğlan'ın Şiirlerinde Anlam Sapmaları*, Ondokuz Mayıs Üniversitesi Sosyal Bilimler Enstitüsü Yayımlanmamış Yüksek Lisans Tezi, Samsun 2005, s. 53.

Kaynaklarda:

Irmak, Yılmaz, *Karacaoğlan'ın Şiirlerinde Anlam Sapmaları*, Ondokuz Mayıs Üniversitesi Sosyal Bilimler Enstitüsü Yayımlanmamış Yüksek Lisans Tezi, Samsun 2005.

4.2.16. Arşiv Belgeleri, Zabıtlar ve Kanun Maddeleri

Bu tür atıflarda önce varsa arşivin adı, ardından arşiv belgesinin adı veya belgenin mahiyetini bildiren açıklamalar, belge tarihi, varsa dosya, sayfa numaraları ve diğer açıklamalar yazılır.

Dipnotta:

Devlet Arşivler Başkanlığı Osmanlı Arşivi, *Rusya Ahidname Defteri*, 83/1, s. 229-231.

Türkiye Büyük Millet Meclisi Zabıt Ceridesi, Devre 2, C. 25, 29.5.1926, s. 605-615.

Kaynaklarda:

Devlet Arşivleri Başkanlığı Osmanlı Arşivi, *Rusya Ahidname Defteri*, 83/1.

Türkiye Büyük Millet Meclisi Zabıt Ceridesi, Devre 2, C. 25, 29.5.1926.

4.2.17. Gazete Makaleleri ve Haberleri

Gazete haberlerine veya makalelerine ait alıntıların kaynağı gösterilirken süreli yayınlarda izlenen yola uyulur. Makale/haber başlığından sonra gazetenin adı, (günü, ayı, yılı) yazılır, sonra sayfa numarası belirtilir. Yazarsız haberlerde gazete adı başa alınır.

Musa Arslan, “Tarımda Önemli Gelişme”, *Altınova Gazetesi*, 22 Nisan 2019, s. 3.

Akşam, “ABD’li Astronot Konuştu”, 22 Nisan 2015, s. 1.

4.2.18. Kutsal Kitaplar ve Klasik Eserler

Sırasıyla kutsal kitap adı, bölüm, bab veya sure, ayet numarası verilir.

Eski Ahit, Çıkış, 14: 2.

Yeni Ahit, Markos, 11: 6.

Sûre ve ayet numarasını yazarak kutsal kitabın adını belirtmeden de atıf yapılabilir:

Bakara, 2/12.

Nisa, 4/43.

Kitab-ı Mukaddes için uygulama şu şekilde de tercih edilebilir:

Matta, 5: 18.

Tesniye, 14: 6.

Kütüb-i Sitte olarak bilinen hadis kitaplarından kaynak gösterilirken yazarın adı yazıldıktan sonra virgöl konur, virgülden sonra kitap/bâb adı ve numarası verilir (örneğin; Buhârî, İlim, 12; Müslim, Ticârât, 45; Tirmizî, Edeb, 18). Bu formatın dışındaki hadis kaynaklarına atıf yapılırken, tek yazarlı kitaba atıf yöntemi takip edilir.

4.2.19. Elektronik Kaynaklar

Sürelî yayınlarda izlenen sıra takip edilir. Web sayfasının tam adresi (alıntı yapılan link tam olarak bulunmalıdır) ve erişim tarihi yazılır. Dipnotta ilk gösterimden sonra web adresini tekrar yazmaya gerek yoktur. Veri tabanından alıntı yapıldığında web adresi yerine veri tabanının adı yazılır. Yazarı belli olmayan elektronik kaynaklarda yazı/makale adı önce yazılır.

Dipnotta:

Ed Mathews, “Short Term Efforts and Long Term Effects”, *Journal of Applied Missiology*, 1992, Vol. 3, No. 2, www.ovc.edu/missions/jam/shrtlong.html (22.04.2009), s. 2.

Wade Osburn, “Historical Dictionary of Ethics”, *Booklist*, 2009, Vol. 105, Issue 12, EBSCohost, (22.04.2009).

“Work, Welfare and Child Well-Being”, *Families and Children*, MDRC, 2010, www.mdrc.org, (27.05.2012).

Kaynaklarda:

Mathews, Ed, “Short Term Efforts and Long Term Effects”, *Journal of Applied Missiology*, 1992, Vol. 3, No.: 2, <http://www.ovc.edu/missions/jam/shrtlong.html>, (22.04.2009).

Osburn, Wade, “Historical Dictionary of Ethics”, *Booklist*, 2009, Vol. 105, issue 12, EBSCohost, (22.04.2009).

“Work, Welfare and Child Well-Being”, *Families and Children*, MDRC, 2010, <http://www.mdrc.org>, (27.05.2012).

Dijital nesne tanımlayıcı (doi) numarası bulunan makalelerin Kaynaklarda gösterimi:

<https://doi.org/10.1016/j.indmarman.2017.03.008>

4.2.20. Raporlar

TCMB, *Yıllık Rapor*, 2001, <http://www.tcmb.gov.tr> (10 Eylül 2002), s. 5.

4.2.21. Broşürler

Kurum Adı, “Broşür Başlığı”, Baskı Sayısı [Broşür], tarih, sayfa.

Dipnotta:

Türk Psikologlar Derneği, “Depremin Psikolojik Sonuçlarını Hafifletme”, 4. bs. [Broşür], 1999, s. 4.

Kaynaklarda:

Türk Psikologlar Derneği, “Depremin Psikolojik Sonuçlarını Hafifletme”, 4. bs. [Broşür], 1999.

4.2.22. Sesli ve Görüntülü Kaynaklar

Yapıt adı veya katkısı ön plana çıkartılacak (yönetmen, senarist, oyuncu, yazar, besteci, vb.) kişinin adı ve soyadı, katkısı bulunan diğer kuruluşlar, formatı (plak, VCD, DVD vb.) ve yayın bilgileri belirtilir.

Dipnotta:

Nuri Bilge Ceylan (Yön. ve Sen.), *Uzak*, Oyuncular: Muzaffer Özdemir, Mehmet Emin Toprak, Zuhal Gencer Erkaya vd. DVD, Artificial Eye Company, 2004.

Kaynaklarda:

Ceylan, Nuri Bilge (Yön. ve Sen.), *Uzak*, Oyuncular: Muzaffer Özdemir, Mehmet Emin Toprak, Zuhal Gencer Erkaya vd. DVD, Artificial Eye Company, 2004.

4.2.23. Kişisel Görüşmeler ve Söyleşiler

Basılmış görüşmeler ve söyleşiler için kitap veya süreli yayınlardaki yöntem takip edilir.

Basılmamış olanların künyesi aşağıdaki gibi yazılır.

Erhan Bener, *Kişisel Görüşme*, 12 Aralık 2001.

Michael Richardson, *Personal Interview*, 13 March 2010.

EKLER

Ek 1. Dış Kapak



2 cm

5 cm

T.C.

**ONDOKUZ MAYIS ÜNİVERSİTESİ
LİSANSÜSTÜ EĞİTİM ENSTİTÜSÜ**

ANA BİLİM / ANA SANAT DALI

1.9 cm

TEZ BAŞLIĞI

4.6

Yüksek Lisans Tezi/Doktora Tezi/Sanatta
Yeterlik/Dönem Projesi

1.5 cm

Öğrencinin Adı **SOYADI**

Danışman
Unvanı Adı SOYADI

II. Danışman (Varsa)
Unvanı Adı SOYADI

SAMSUN

YILI

40

2,5 cm

Ek 2. Cilt Sırtı

Öğrencinin Adı SOYADI	TEZİN ADI	Sanatta Yeterlik	Yıl
Öğrencinin Adı SOYADI	TEZİN ADI	Doktora Tezi	Yıl
Öğrencinin Adı SOYADI	TEZİN ADI	Yüksek Lisans Tezi	Yıl

Ek 3. İç Kapak

**T.C.
ONDOKUZ MAYIS ÜNİVERSİTESİ
LİSANSÜSTÜ EĞİTİM ENSTİTÜSÜ
.....ANA BİLİM / ANA SANAT DALI**

TEZ BAŞLIĞI

Yüksek Lisans Tezi/Doktora Tezi/Sanatta
Yeterlik/Dönem Projesi

Öğrencinin Adı **SOYADI**

Danışman
Unvanı Adı SOYADI

II. Danışman (Varsa)
Unvanı Adı SOYADI

SAMSUN
Yıl

Ek 4. Tez Kabul ve Onayı

(Öğrencinin Adı Soyadı) tarafından, (Danışmanın Unvanı Adı Soyadı) danışmanlığında hazırlanan (Tezin Adı) başlıklı bu çalışma, jürimiz tarafından (Savunma Sınavı Tarihi) tarihinde yapılan sınav sonucunda oy birliği/oy çokluğu ile başarılı bulunarak Yüksek Lisans Tezi/Doktora Tezi/Sanatta Yeterlik Tezi olarak kabul edilmiştir.

Unvanı, Adı/Soyadı Üniversitesi Ana Bilim/Ana Sanat Dalı	İmza	Sonuç
Başkan (Danışman)		<input type="checkbox"/> Kabul
		<input type="checkbox"/> Ret
Üye (Danışman)		<input type="checkbox"/> Kabul
		<input type="checkbox"/> Ret
Üye		<input type="checkbox"/> Kabul
		<input type="checkbox"/> Ret
Üye		<input type="checkbox"/> Kabul
		<input type="checkbox"/> Ret
Üye		<input type="checkbox"/> Kabul
		<input type="checkbox"/> Ret

Bu tez, Enstitü Yönetim Kurulunca belirlenen ve yukarıda adları yazılı jüri üyeleri tarafından uygun görülmüştür.

ONAY

... / ... / ...

(Unvanı, Adı-Soyadı)

Enstitü Müdürü

Ek 5. Bilimsel Etięe Uygunluk Beyanı

BİLİMSEL ETİĞE UYGUNLUK BEYANI

Hazırladığım yüksek lisans/doktora/sanatta yeterlik tezinin bütün aşamalarında bilimsel etięe ve akademik kurallara riayet ettiğimi, çalışmada doğrudan veya dolaylı olarak kullandığım her alıntıya kaynak gösterdiğimi ve yararlandığım eserlerin Kaynaklar'da gösterilenlerden oluştuğunu, her unsurun enstitü yazım kılavuzuna uygun yazıldığını ve TÜBİTAK Araştırma ve Yayın Etięi Kurulu Yönetmelięi'nin 3. bölüm 9. maddesinde belirtilen durumlara aykırı davranılmadığını taahhüt ve beyan ederim.

İmza

... / ... / 20...

Öğrenci Adı SOYADI

TEZ ÇALIŞMASI ÖZGÜNLÜK RAPORU BEYANI

Tez Başlığı :

Yukarıda başlığı belirtilen tez çalışması için şahsım tarafından
.....tarihinde intihal tespit programından alınmış olan özgünlük raporu sonucunda;

Benzerlik oranı : %

Tek kaynak oranı : %..... çıkmıştır.

İmza

... / ... / 20...

Danışman Adı SOYADI

Ek 6. Türkçe Özet

ÖZET

TEZİN ADI

Tez Yazarının Adı SOYADI

Ondokuz Mayıs Üniversitesi

Lisansüstü Eğitim Enstitüsü

.... Ana Bilim /Ana Sanat Dalı,

Yüksek Lisans / Doktora / Sanatta Yeterlik, Ay / Yıl

Danışman: Unvanı Adı SOYADI

.....
.....
.....
.....
.....
.....
.....
.....

.....
.....
.....
.....
.....
.....
.....

Anahtar Sözcükler: anahtar sözcük 1, anahtar sözcük 2, anahtar sözcük 3, anahtar sözcük 4, anahtar sözcük 5.

Ek 7. Yabancı Dilde Özet

ABSTRACT

TEZİN İNGİLİZCE ADI

Tez Yazarının Adı SOYADI

Ondokuz Mayıs University

Institute of Graduate Studies

Ana Bilim / Ana Sanat Dalının Yabancı Dilde Adı

M.A./M.B.A./Ph.D., Month / Year

Supervisor: Unvanı (İngilizce) Adı SOYADI

.....
.....
.....
.....
.....
.....
.....
.....
.....
.....
.....
.....
.....
.....
.....
.....
.....
.....
.....
.....
.....
.....
.....
.....

Keywords: keyword 1, keyword 2, keyword 3, keyword 4, keyword 5.

Ek 8. Öz Geçmiş

ÖZ GEÇMİŞ

Fotoğraf

A.... B...., 28.03.1993 tarihinde Samsun'da doğdu. Samsun Lisesi'ni bitirdikten sonra Üniversitesi Fakültesi'nden 20... yılında mezun oldu. 20... yılında OMÜ LEE Yüksek Lisans programını bitirdi/girdi. (Yüksek Lisans Eğitimi tamamlamış olanlar için) Mezuniyetinden bu yana olarak görev yapan, iyi/orta derecede İngilizce/... bilmektedir. Temel ilgi alanları, (Tarih).

İletişim Bilgileri

E mail :@.....com

Telefon :

Yayınlanmış Çalışmalar:

- 1.
- 2.

Kazanılan Ödüller, Teşvikler ve Burslar

- 1.
- 2.